

# 产品规格书

PRODUCT SPECIFICATION

顾客产品名称型号:

Client Product Name: \_\_\_\_\_

HCB产品名称型号:

HCB Product Name: \_\_\_\_\_

C39602-12PT (2232901-1)

产品编号:

Product Number: \_\_\_\_\_

HCB7. 731. 505 (HCB-TJ-1569)

规格书版本号:

Version Number: \_\_\_\_\_

A/0

HCB承认栏 HCB admit bar	批准 Approval	张勤国 2021.04.12	审核 Check	王子建 2021.04.12	拟制 Edit	叶鑫泉 2021.04.12
顾客承认栏 Customers admit bar	批准 Approval		审核 Check		确认 Confirm	

地址: 中国浙江省乐清市乐清湾港区乐商创业园创新路4号

Tel: 86-577-62351197 Fax: 86-577-62363197 Zip: 325600



## 产品规格书

### PRODUCT SPECIFICATION

产品名称型号: Product Name:	C39602-12PT (2232901-1)
产品编号: Product Number:	HCB7. 731. 505 (HCB-TJ-1569)
规格书版本号: Version Number:	A/0

#### 一、产品简图 :Outline drawing

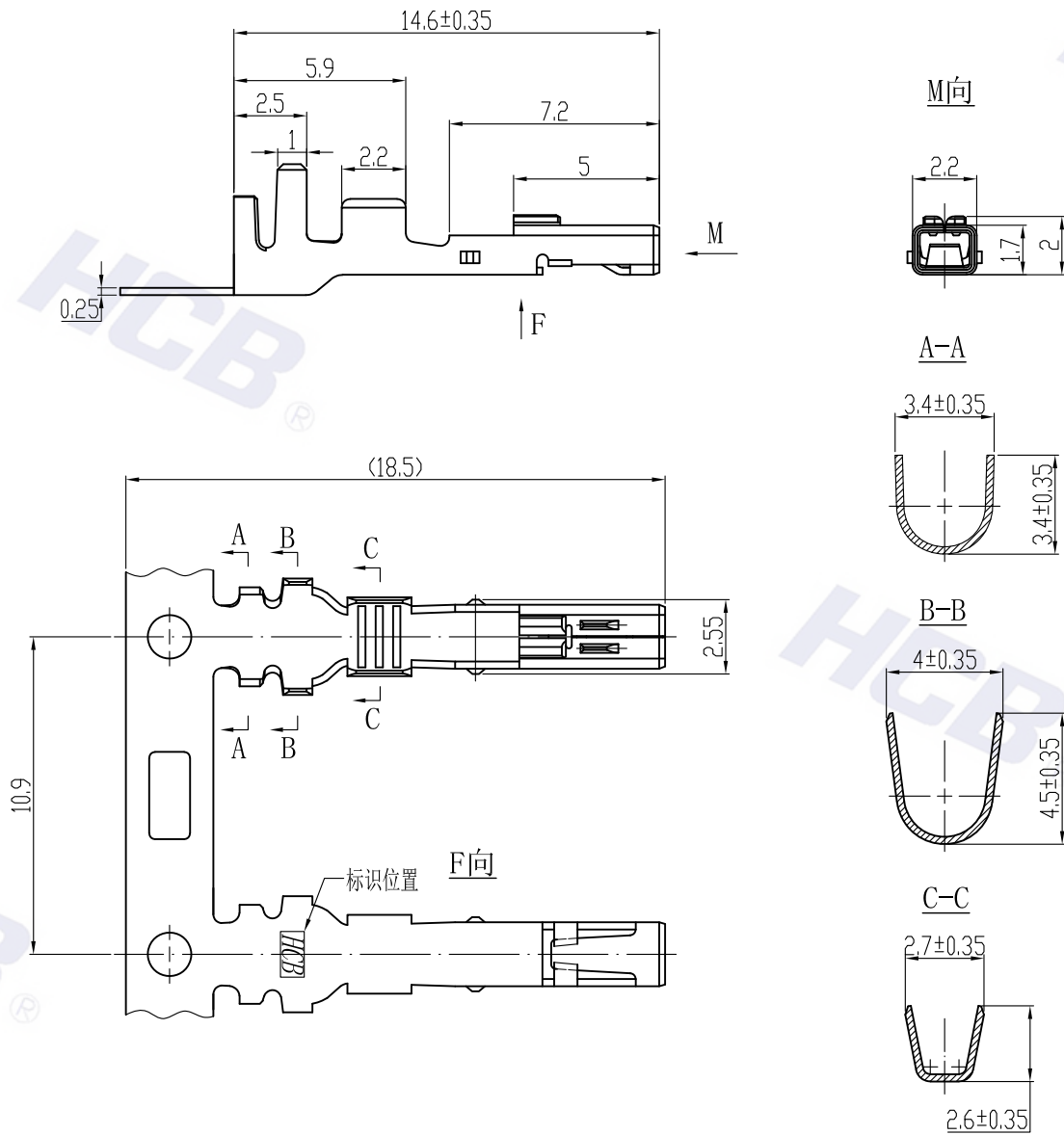

未注公差	.XXX=±0.05    .XX=±0.15    .X=±0.25    X=±0.35				
第一视角	物料编码 Part NO.	材料 Material	厚度 Thickness	表面处理 Plating	AWG#
		磷铜 (Phosphor Copper)	$0.25 \pm 0.02$	镀锡 (Tin)	20 to 16

